

# LEGENDA

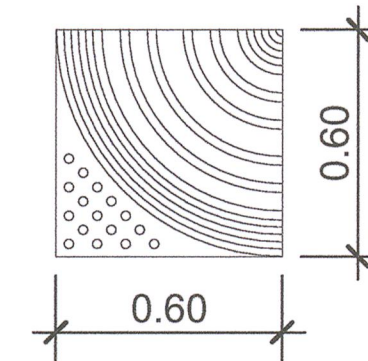

CODICE DI SVOLTA OBBLIGATA A "L"

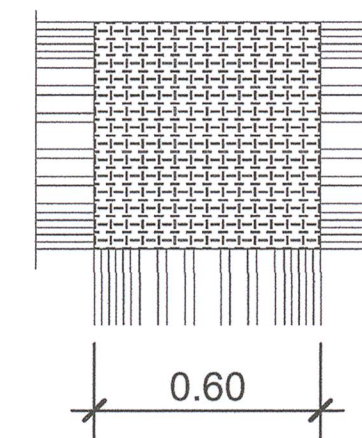

CODICE DI SVOLTA A CROCE O A "T"

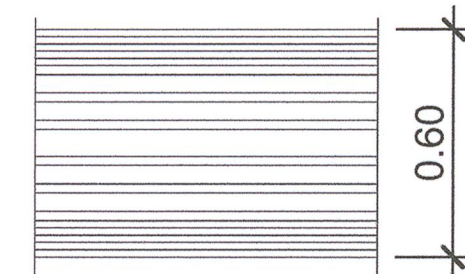

CODICE DI DIREZIONE RETTILINEA

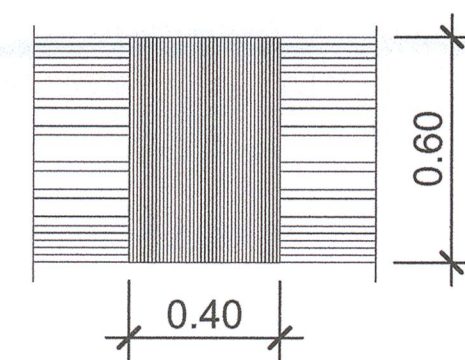

CODICE DI ATTENZIONE/SERVIZIO

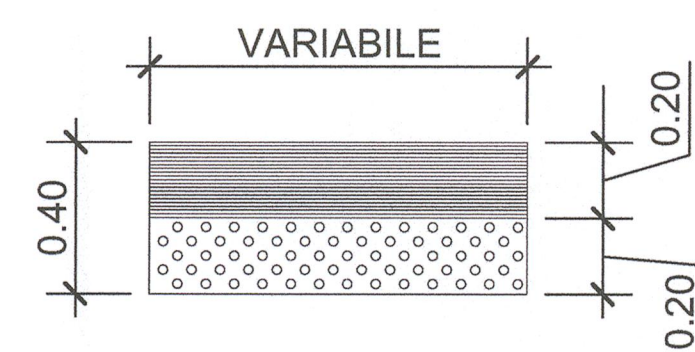

CODICE DI PERICOLO VALICABILE

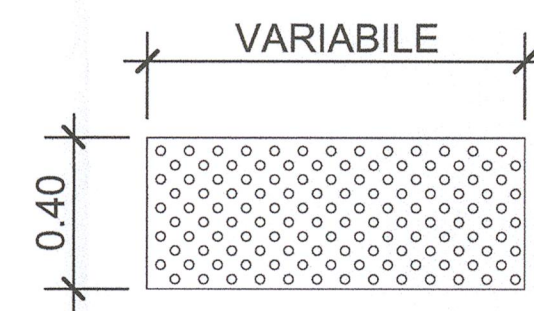

CODICE DI ARRESTO/PERICOLO

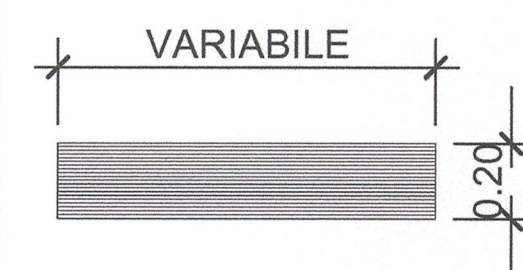

CODICE DI ATTENZIONE/SERVIZIO

NB: I COLORI DEL PERCORSO TATTILE DEVONO OFFRIRE UN CONTRASTO CROMATICO E DI LUMINANZA CON LE PAVIMENTAZIONI ADIACENTI CHIARAMENTE PERCEPIBILE DAGLI IPOVEDENTI.

Milano Comune di Milano FSC Fondo per lo Sviluppo e la Coesione

**PROLUNGAMENTO M5 A MONZA**  
CUP : B94D17000000001  
PPM\_CDM\_01

E' vietata la riproduzione di questo documento senza la preventiva autorizzazione di MM Spa

**MM Spa** Via del Vecchio Politecnico, 8 20121 Milano Società certificata Sistema Gestione Qualità ISO 9001, Ambiente ISO 14001, Energia Servizio Idrico ISO 50001

IL DIRETTORE TECNICO DOTT. ING. FRANCESCO VENETA  
IL PROGETTISTA RESPONSABILE DELL'INTEGRAZIONE FRA LE VARIE PRESTAZIONI SPECIFICHE DOTT. ING. MASSIMILIANO BRANCA  
IL PROGETTISTA RESPONSABILE DOTT. ING. MASSIMILIANO BRANCA

2 LUG. 2018 Progetto di fattibilità tecnica ed economica  
1 GEN. 2018 Progetto di fattibilità tecnica ed economica - Fase 1  
0 08.01.2018 EMISSIONE

Collaborazione alla progettazione  
Scala grafica  
Titolo

**FINITURE DI STAZIONE**  
**PERCORSI GUIDA PER IPOVEDENTI**  
**CODICI LOGES**

Sostituisce	Dimensioni (mm)	Scala	Commissa	Lotto	Fase	Cat.	Opera	Progressivo	Foglio
Sostituito da:	84*59.4	VARIE	DM	0	P	F	ST0	0056	